

# APC™

by Schneider Electric

# Guía de Instalación

## Smart-UPS™

Paquete de batería externa

SURT192RMXLBP2

SURT192RMXLBP2J

Montaje apilado o en bastidor de 6U

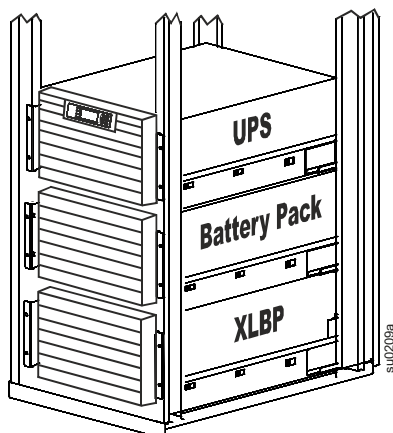
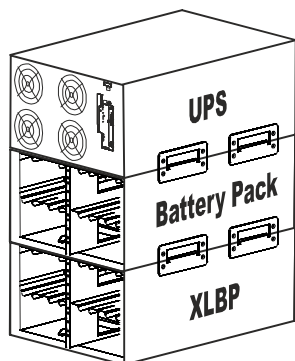

su0208a



# Instrucciones importantes de seguridad

GUARDE ESTAS INSTRUCCIONES - Este manual contiene instrucciones importantes que deben seguirse durante la instalación y mantenimiento del Smart-UPS y las baterías.

Lea estas instrucciones atentamente y examine el equipo para familiarizarse con el dispositivo antes de instalarlo, manipularlo, repararlo o realizar tareas de mantenimiento en este. Los siguientes mensajes especiales pueden aparecer a lo largo de este manual o en el equipo para advertir de posibles riesgos o remitirle a otras informaciones que le ayudarán a aclarar o simplificar los procedimientos.



La incorporación de este símbolo en una etiqueta de «Peligro» o «Advertencia» indica que existe un peligro eléctrico que provocará lesiones personales si no se siguen las instrucciones.



Este es un símbolo de alerta de seguridad. Se utiliza para alertarle sobre posibles peligros de lesiones personales. Obedezca todos los mensajes de seguridad que sigan a este símbolo para evitar posibles lesiones o la muerte.

## PELIGRO

**ADVERTENCIA** Indica una situación de posible peligro que, de no evitarse, puede provocar lesiones graves o la muerte.

## ADVERTENCIA

**ADVERTENCIA** Indica una situación de posible peligro que, de no evitarse, puede provocar lesiones graves o la muerte.

## PRECAUCIÓN

**PRECAUCIÓN** indica una situación de posible peligro que, de no evitarse, puede provocar lesiones leves o moderadas.

## AVISO

**AVISO** se utiliza para abordar prácticas que no se relacionan con la seguridad física.

## Directivas de manejo del producto



<18 kg  
<40 lb



18-32 kg  
40-70 lb



32-55 kg  
70-120 lb



>55 kg  
>120 lb



# Información general y de seguridad

- Respete todos los códigos de instalación eléctrica nacionales y locales.
- Los cambios y las modificaciones realizados en esta unidad y que no estén expresamente autorizados por APC by Schneider Electric pueden anular la garantía.
- Esta unidad está diseñada únicamente para el uso en interiores en un entorno controlado.
- No utilice la unidad en lugares en los que reciba la luz directa del sol, donde pueda estar en contacto con líquidos ni donde exista polvo o humedad excesivos.
- Asegúrese de que los orificios de ventilación de la unidad no estén bloqueados. Deje suficiente espacio para una ventilación adecuada.
- El UPS y el/los paquete(s) de baterías externos se debe(n) conectar correctamente a tierra entre sí y al sistema de conexión a tierra principal.
- Antes de instalar o reemplazar las baterías, quítese las alhajas, como relojes y anillos.

La alta corriente de cortocircuito que circula a través de los materiales conductores puede ocasionar quemaduras graves.

- Normalmente, la batería dura entre dos y cinco años. Los factores ambientales afectan la vida útil de las baterías. Las altas temperaturas ambientales y una baja calidad del suministro de energía eléctrica que cause descargas frecuentes de poca duración disminuirán la vida útil de la batería.
- El UPS reconocerá hasta 10 paquetes de baterías externos (XLBP) conectados al UPS.  
Nota: Para cada paquete de batería externa (XLBP) añadido, se requerirá un mayor tiempo de recarga.
- El equipo es pesado. Practique siempre técnicas de levantamiento seguras adecuadas para el peso del equipo.
- Los módulos de batería son pesados. Extraiga estas baterías antes de instalar el UPS y los paquetes de baterías externos (XLBP) en un bastidor (rack).
- Instale siempre los paquetes de baterías externos (XLBP) en la parte inferior en las configuraciones de montaje en bastidor (rack). El UPS se debe instalar encima de los paquetes de baterías externos.
- No deseche las baterías incinerándolas. Las baterías pueden explotar.
- No abra o mutile las baterías. El electrolito liberado es perjudicial para la piel y los ojos, y puede ser tóxico.
- Recicle siempre las baterías usadas.
- Recicle los materiales del paquete o guárdelos para volver a usarlos.
- Puede encontrar información de seguridad adicional en la guía de seguridad suministrada con esta unidad.

# Acerca de este paquete de baterías

El paquete de baterías externas (XLBP) SURT192RMXLBP2 del Smart-UPS™ de APC™ by Schneider Electric se conecta a determinados modelos de sistemas de alimentación ininterrumpida de APC by Schneider Electric. Estas unidades en conjunto proporcionan una protección prolongada a equipos eléctricos contra apagones totales o parciales, caídas de tensión y sobrecargas del suministro de energía de la red pública. El UPS (sistema de alimentación ininterrumpible, a partir de ahora "UPS") y el paquete de batería externa en conjunto suministran constantemente energía proveniente de las baterías hasta que el suministro de energía de la red pública se restablece a niveles seguros o hasta que se descargan totalmente las baterías.

El UPS y el paquete de baterías externas (XLBP) vienen en embalajes separados.

## Desembale el contenido del embalaje

**Lea la Guía de seguridad antes de instalar la unidad.**





**Inspeccione el paquete de batería inmediatamente después de recibirlo. Si observa daños, informe a su distribuidor y a la compañía de transporte.**



El material de embalaje es reciclable, guárdelo para volver a usarlo o deséchelo de forma adecuada.

Revise el contenido del paquete de baterías:

- Paquete de baterías externas
- Marco delantero
- Puertas de compartimiento de la batería
- Cable de conexión a tierra
- Cuatro soportes de unión
- Dieciséis tornillos ornamentales
- Conjunto de rieles
- Cuatro tornillos ornamentales
- Dos tuercas enjauladas
- Dos listones para rieles
- Cuatro tornillos de cabeza troncocónica
- Dos soportes para el montaje en bastidor
- Ocho tornillos de cabeza plana
- El paquete de bibliografía contiene:
  - Documentación del producto
  - CD de documentación
  - Información de seguridad
  - Información de garantía

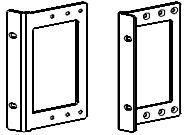
**NOTA: Los números de serie y modelo se encuentran en una pequeña etiqueta en el panel posterior. En algunos modelos, se coloca una etiqueta adicional en el chasis debajo del marco delantero.**

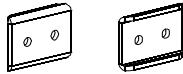
<b>Tornillería</b>		
4		Tornillos de cabeza troncocónica para asegurar los listones para rieles a la unidad
8		Tornillos de cabeza plana para asegurar los soportes de montaje en bastidor o de unión a la unidad
20		Tornillos ornamentales: • 4 para asegurar la unidad al bastidor • 16 para asegurar los soportes de unión a la instalación apilada
2		Tuercas enjauladas utilizadas en la instalación de montaje en bastidor
2		Soportes para montaje en bastidor

<b>Tornillería</b>		
2		Listones para rieles
2		Soportes de unión para asegurar las unidades a la instalación apilada

## Accesorios

Instale los accesorios antes de conectar la energía al UPS.

En el sitio web de APC by Schneider Electric, [www.apc.com](http://www.apc.com), puede encontrar los accesorios disponibles.

## Especificaciones

### Especificaciones ambientales

<b>Temperatura</b>	<b>Operación</b>	De 0 a 40° C (32 a 104 °F)	Esta unidad está diseñada únicamente para el uso en interiores. Seleccione una ubicación que sea suficientemente resistente para soportar el peso.  No haga funcionar esta unidad si hay demasiado polvo o si la temperatura o la humedad están fuera de los límites especificados.  Los factores ambientales afectan la vida útil de las baterías. Las altas temperaturas, un escaso suministro de energía de la red pública y las descargas frecuentes y de poca duración disminuyen la vida útil de la batería.
	<b>Almacenamiento</b>	-15 a 30 °C (5 a 86 °F) 30 a 70 °C (86 a 158 °F)	
<b>Altura Máxima</b>	<b>Operación</b>	3,000 m (10,000 ft)	
	<b>Almacenamiento</b>	15,000 m (50,000 ft)	
<b>Humedad</b>		De 0 a 95% de humedad relativa, sin condensación	

NOTA: Cargue la batería del UPS cada tres meses durante su almacenamiento.

### Especificaciones físicas

<b>Peso</b>		
Consulte las “Pautas para la manipulación del producto” en la página 1 para aprender cómo levantarlo.		
<b>Paquete de baterías</b>	con ocho módulos de batería	181 kg (400 lbs)
	sin módulos de batería	44 kg (96 lbs)
	cada módulo de batería	17 kg (38 lbs)

<b>Cantidad máxima de paquetes de baterías externas (XLBP)</b>		10 <b>El peso del UPS, el paquete de baterías y todos los paquetes de baterías externas en su totalidad no debe exceder el límite de peso admitido por el bastidor.</b>
<b>Dimensiones</b>		
<b>Paquete de baterías</b>	<b>Anchura</b>	482 mm (19 in) con soportes para montaje en bastidor
		432 mm (17 in) sin soportes para montaje en bastidor
	<b>Altura</b>	263 mm (10 in)
<b>Profundidad</b>		739 mm (29 in) con Unidad de distribución de potencia (UDP)
		720 mm (27 in) sin Unidad de distribución de potencia (UDP)

## Batería

### **PRECAUCIÓN**

#### **RIESGO DE GAS DE ÁCIDO SULFÚRICO Y HUMO EXCESIVO.**

- Reemplace la batería por lo menos cada 5 años o al final de su vida de servicio, lo que ocurra primero.
- Reemplace la batería de inmediato cuando el UPS indique que es necesario reemplazar la batería.
- Sustituya las baterías por otras del mismo número y tipo que las baterías o los paquetes de baterías instalados originalmente en el equipo.
- Reemplace la batería inmediatamente cuando el UPS indique una condición de exceso de temperatura de la batería o cuando haya evidencia de pérdida de electrolitos. Apague el UPS, desenchúfelo de la entrada de corriente alterna y desconecte las baterías.
- No opere el UPS hasta que se hayan cambiado las baterías.
- \*Reemplace todos los módulos de baterías (incluyendo los módulos de los Paquetes de Batería Externos) que tengan más de un año al instalar otros paquetes de baterías o al reemplazar el/los módulo(s) de baterías.

**De no seguir estas instrucciones se podrían provocar lesiones a los usuarios o daños al equipo y lesiones leves o moderadas**

\*Comuníquese con Atención al Cliente Internacional de APC Schneider Electric para determinar la antigüedad de los módulos de baterías instalados.

<b>Tipo de batería</b>	Batería de plomo-ácido sellada, libre de mantenimiento, regulada por válvula
<b>Módulo de batería de reemplazo</b> Este UPS posee módulos de baterías reemplazables. En el manual del usuario correspondiente de la batería de reemplazo encontrará instrucciones de instalación. Comuníquese con su distribuidor o consulte el sitio Web de APC by Schneider Electric, <a href="http://www.apc.com">www.apc.com</a> para obtener más información sobre las baterías de reemplazo.	APCRBC140
<b>Cantidad de módulos de baterías</b>	4 módulos de batería
<b>Tensión para cada módulo de batería</b> <b>Tensión total del UPS</b> <b>Clasificación de Ah</b>	96 V 192 V 5 Ah por módulo de batería
<b>Longitud del cable XLBP</b>	350 mm (13,8 in.)

<b>Módulo de batería</b>	<b>UPS</b>	<b>XLBP</b>
APCRBC140	SURT15KRMXLx/SURT20KRMXLx/ SURT15KUXI/SURT15KUXICH/ SURT20KUXI/SURT20KUXICH/ SURT14KRMXLJ/SURT18KRMXLJ.	SURT192RMXLBP2/ SURT192RMXLBP2J

## Instalación

### **PRECAUCIÓN**

#### **RIESGO DE CAÍDA DEL EQUIPO**

- El equipo es pesado. Practique siempre técnicas de levantamiento seguras adecuadas para el peso del equipo.
- Extraiga los módulos de baterías antes de instalar el UPS.
- Utilice la manija del módulo de batería para deslizar los módulos de baterías hacia dentro o fuera del UPS.
- No utilice el mango del módulo de la batería para levantar o transportar el módulo de batería.
- Utilice siempre la cantidad recomendada de tornillos para asegurar los soportes al UPS.
- Utilice siempre la cantidad recomendada de tornillos y tuercas enjauladas para asegurar el UPS al bastidor.
- Instale siempre el UPS en la parte inferior del armario.
- Instale siempre el paquete de batería externa (XLBP) debajo del UPS en el bastidor.

**De no seguir estas instrucciones se podrían provocar lesiones a los usuarios o daños al equipo y lesiones leves o moderadas**

## Configuración apilada

La altura total de la configuración apilada NO debe superar los 18U. El UPS y el paquete de baterías conforman un total de 12U. Si se agrega un paquete de baterías externas, la configuración alcanza los 18U.

Para obtener instrucciones detalladas acerca de cómo instalar las baterías y las puertas de las baterías, consulte “Configuración de montaje en bastidor” en la página 7 de este manual.

## Instale los soportes de unión

Se deben utilizar los cuatro tornillos ornamentales suministrados en el embalaje del paquete de baterías para asegurar los soportes de unión a las unidades.

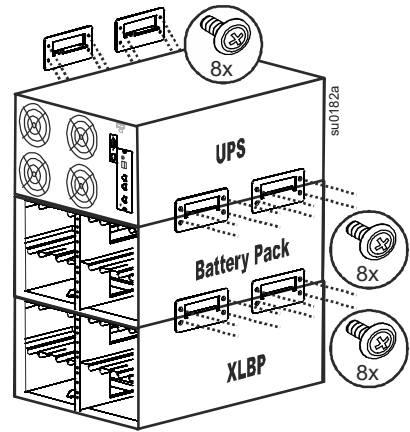

## Configuración de montaje en bastidor

Lea la Guía de seguridad incluida en el embalaje y consulte “Especificaciones físicas” en la página 4 de este manual antes de instalar el UPS.

### Instale los soportes para el montaje en bastidor

Se deben utilizar cuatro tornillos de cabeza plana para asegurar los soportes de montaje en bastidor a la unidad.

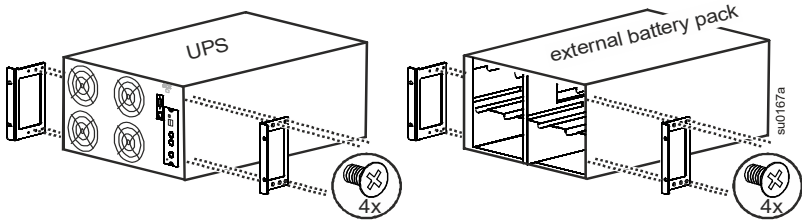

### Instale los listones para rieles

Se deben utilizar dos tornillos de cabeza troncocónica para asegurar los listones para rieles a la unidad.

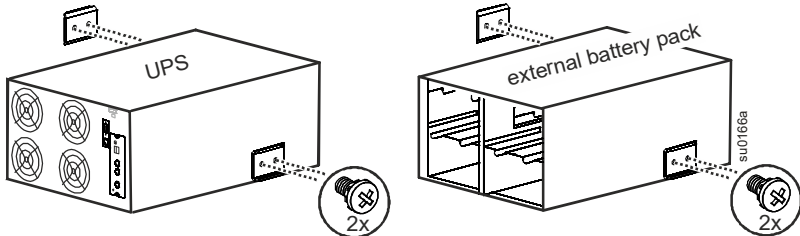

### Instale los rieles en el bastidor

Para obtener detalles sobre la instalación de los rieles, consulte las instrucciones incluidas en el embalaje del paquete de rieles.

## Instale las unidades en el bastidor

Asegure el UPS, el paquete de baterías y el paquete de baterías externas en el bastidor con las tuercas enjauladas y los tornillos ornamentales incluidos en el embalaje.

Se deben utilizar cuatro tornillos ornamentales y dos tuercas enjauladas para asegurar cada unidad.

Para asegurar la unidad en el bastidor, se debe utilizar una tuerca enjaulada en el orificio superior de cada soporte de montaje en bastidor.

El orificio inferior de cada bastidor de montaje en bastidor se puede asegurar colocando un tornillo ornamental en el orificio roscado.

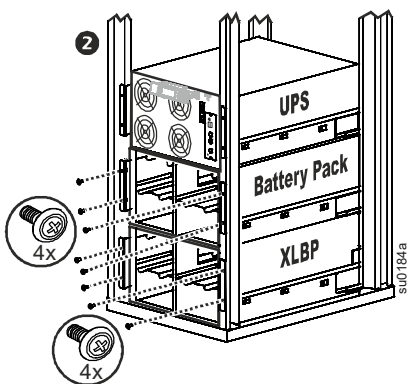
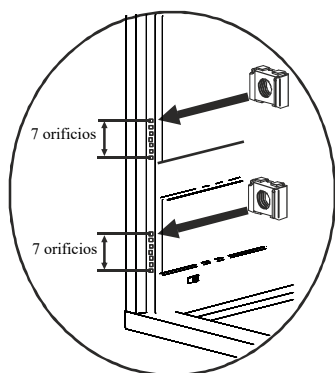
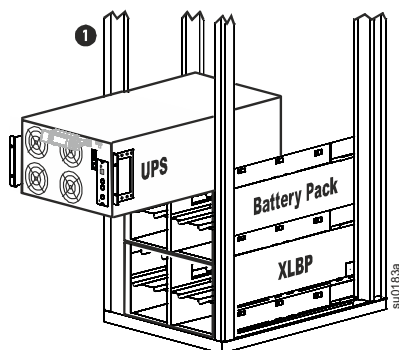

## Instale y conecte los módulos de batería

### **⚠ PRECAUCIÓN**

#### **RIESGO DE DAÑO AL EQUIPO**

Conecte los ocho módulos de baterías.

**De no seguir estas instrucciones se pueden causar daños al equipo**

Vuelva a colocar las puertas del compartimiento de las baterías. Ajuste los tornillos para asegurar las puertas del compartimiento de las baterías.

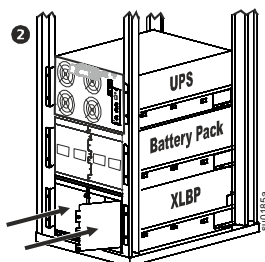
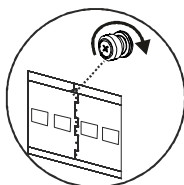
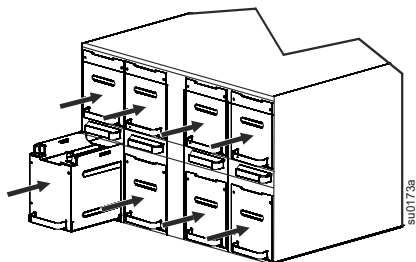

## Instale los marcos

Hay un pestillo en cada lado del marco del UPS.

Hay dos pestillos en cada lado del marco del paquete de baterías y del paquete de baterías externas.

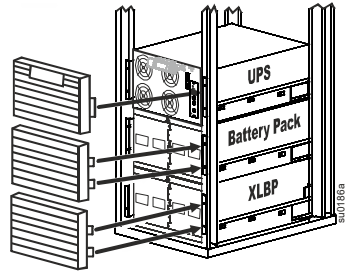

## Conecte el UPS, el paquete de baterías y el paquete de baterías externas

El aspecto real de las unidades puede ser diferente al de las ilustraciones de este manual.

<p><b>1</b> Conecte los cables de conexión a tierra como se indica</p>	<p>Conexión a tierra</p> <p>Conexión a tierra</p> <p>Conexión a tierra</p> <p>su0187a</p>
<p><b>2</b> Antes de conectar el paquete de baterías al UPS, asegúrese de que la cubierta de seguridad del conector del enchufe de la batería del UPS esté en su lugar.</p> <ol style="list-style-type: none"><li>1. Afloje los dos tornillos de apriete manual de la cubierta de seguridad. .</li><li>2. Deslice la cubierta de seguridad hasta que los enchufes de la batería queden a la vista.</li><li>3. Acople firmemente los enchufes de la batería.</li><li>4. Deslice la cubierta de seguridad nuevamente para trabar los enchufes en su lugar.</li><li>5. Ajuste los tornillos de apriete manual</li></ol>	<p>Tornillo de apriete manual</p> <p>Tornillo de apriete manual</p> <p>su0208a</p>

3 Extraiga las cubiertas de seguridad del paquete de baterías y de los paquetes de baterías externas.

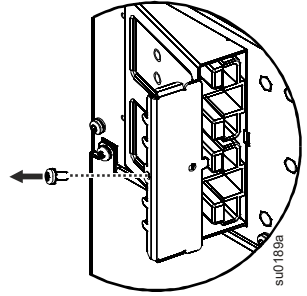

4 Conecte las baterías como se indica.

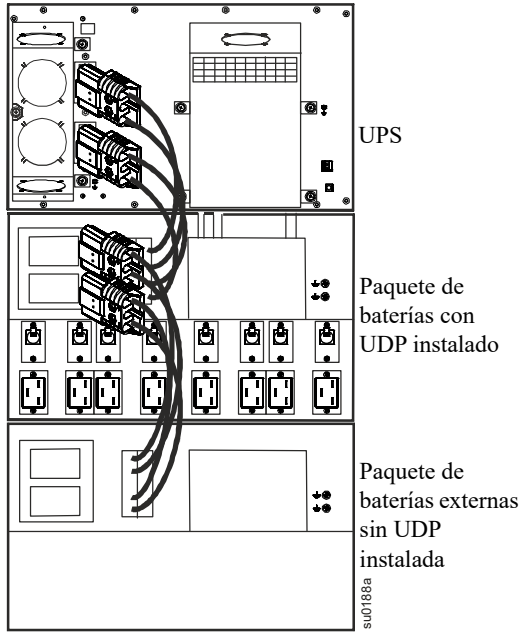

5 Haga girar las cubiertas de seguridad

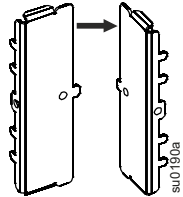

6 Vuelva a instalar las cubiertas de seguridad.

Asegúrese de que todos los enchufes de las baterías (los que estén en uso y los que no) tengan las cubiertas de seguridad instaladas.

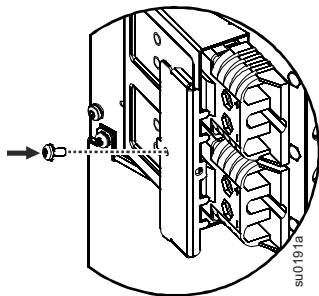

## Operación

### LED Batería

El LED de la batería está ubicado en el marco frontal del paquete de baterías externas.

Durante el funcionamiento normal, el LED no se ilumina.

Durante el primer minuto del arranque, el LED del paquete de baterías externas se ilumina y parpadea. El LED se debe apagar.

Si el LED permanece iluminado, lleve a cabo el siguiente procedimiento para apagarlo.

1. Ponga en funcionamiento la unidad por dos horas seguidas sin quitar ni instalar las baterías.
2. Verifique que la interfaz de la pantalla muestre el número real de paquetes de baterías externas conectados.
3. Verifique que la **CHRG** (carga de batería) que se muestra en la pantalla supere el 95%.
4. Verifique que la **Load (carga)** que se muestra en la pantalla sea mayor a un 5% por el número de paquetes de baterías externas instalados.
5. Verifique que el **Runtime** (tiempo de funcionamiento) que se muestra en la pantalla sea mayor a 00hr3.3m.
6. Realice una autoprueba como se describe en el manual del usuario del Smart-UPS.

Si el LED permanece encendido después de realizar estos pasos, consulte la tabla de resolución de problemas que se muestra a continuación.

Actividad LED	Posible causa	Acción correctiva después de realizar la autoprueba
<b>El LED del paquete de baterías externas se ilumina brevemente</b>		
<ul style="list-style-type: none"><li>• Durante el primer minuto del arranque, el LED del paquete de baterías externas se ilumina y parpadea .</li><li>• El paquete de baterías externas está estableciendo comunicación con otros componentes del sistema.</li><li>• El paquete de baterías externas está realizando la autoprueba periódica normalmente</li></ul>	Funcionamiento normal	No es necesario realizar ninguna acción.

Actividad LED	Posible causa	Acción correctiva después de realizar la autopruueba
<b>El LED del paquete de baterías externas permanece iluminado</b> NOTA: lea la información y realice los pasos que se describen en la lista anterior antes de tomar las acciones correctivas que se enumeran en esta tabla.		
El LED del paquete de baterías externas parpadea lentamente (un parpadeo por segundo).	Hay uno o más módulos de baterías que no están conectados.	<ul style="list-style-type: none"> <li>• Compruebe que todas las baterías de la configuración UPS/Paquete de baterías externas estén enchufadas.</li> <li>• Reemplace los módulos de batería.</li> </ul>
El LED del paquete de baterías externas parpadea rápidamente (tres parpadeos por segundo).	Se produjo un fallo en la comunicación, revise las conexiones de los cables	<ul style="list-style-type: none"> <li>• Compruebe que todos los cables y las baterías de la configuración UPS/Paquete de baterías externas estén enchufados.</li> <li>• Es posible que necesite realizar otras pruebas, además de la autopruueba. Comuníquese con APC by Schneider Electric. Consulte la sección <i>Servicio técnico</i> de este manual.</li> </ul>
El LED del paquete de baterías externas permanece iluminado.	Existe un posible fallo de hardware.	Comuníquese con APC by Schneider Electric y consulte la sección <i>Servicio técnico</i> de este manual.
<b>El LED del paquete de baterías externas no se ilumina</b>		
En el arranque, el LED del paquete de baterías externas no se ilumina. Éste es el funcionamiento normal.	El conector de la batería no está bien introducido en el receptáculo del UPS.	Asegúrese de que el conector de la batería esté bien sujeto al receptáculo.

## Módulo de batería e identificación de par

La interfaz de la pantalla hace referencia a la configuración del paquete de baterías externas de la siguiente manera:

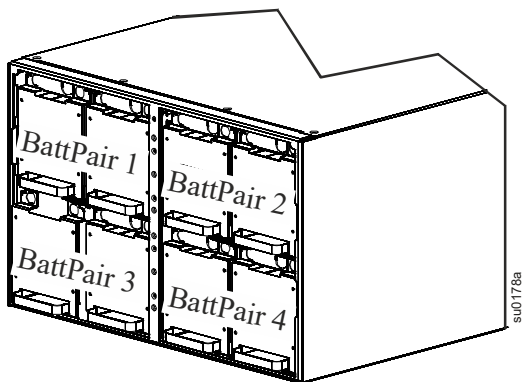

Paquete de batería externa			
<b>Par de baterías negativas 1</b>		<b>Par de baterías positivas 2</b>	
Módulo 1	Módulo 2	Módulo 3	Módulo 4
<b>Par de baterías negativas 3</b>		<b>Par de baterías positivas 4</b>	
Módulo 5	Módulo 6	Módulo 7	Módulo 8

# Mantenimiento, Transporte y Servicio técnico

## Reemplace los módulos de batería

Sólo se deberá desconectar y extraer temporalmente el cartucho de batería reemplazable (RBC) del UPS como parte de un procedimiento de reemplazo de la batería. Una vez desconectada la batería, el equipo conectado queda desprotegido contra interrupciones del suministro eléctrico.

- Desconecte todos los módulos de baterías del UPS. Deslice los cartuchos de baterías reemplazables (RBC) hacia la parte exterior del UPS.
- Deslice los cartuchos de baterías reemplazables (RBC) nuevos hacia el UPS y conecte los módulos de baterías al UPS.
- Conecte cada módulo de batería de forma segura. Presione el conector de batería dentro del UPS hasta que esté firmemente conectado. Una batería que no esté conectada de forma correcta provocará un funcionamiento inadecuado del UPS, mensajes de alerta anormales y es posible que los equipos conectados no reciban alimentación de la batería durante interrupciones en el suministro eléctrico.
- Después de instalar el cartucho de batería reemplazable (RBC), la interfaz de pantalla del UPS podría indicar al usuario que verifique el estado de los módulos de baterías reemplazables. Si el módulo de batería es nuevo, responda *SÍ*. Si el módulo de batería no es nuevo, responda *NO*.

En el manual del usuario correspondiente de la batería de reemplazo encontrará instrucciones de instalación del módulo de batería. Comuníquese con su distribuidor o póngase en contacto con APC by Schneider Electric en [www.apc.com](http://www.apc.com), para obtener información sobre los módulos de batería de reemplazo.



**No olvide enviar las baterías usadas a un centro de reciclaje o a APC, en el material de embalaje de la batería nueva.**

## Transporte

1. Apague y desconecte todos los equipos conectados.
2. Desconecte la unidad de la red de suministro eléctrico.
3. Desconecte todas las baterías internas y externas (si corresponde).
4. Siga las instrucciones para el envío que se indican en la sección *Servicio técnico* de este manual.

## Servicio técnico

Si la unidad requiere servicio técnico, no la devuelva al distribuidor. Siga los pasos descritos a continuación:

1. Repase la sección *Resolución de problemas* del manual del UPS para resolver problemas comunes.
2. Si el problema continúa, póngase en contacto con el servicio de atención al cliente de APC by Schneider Electric desde el sitio web de APC by Schneider Electric en [www.apc.com](http://www.apc.com).
  - a. Anote el número de modelo, el número de serie y la fecha de compra. Los números de modelo y serie figuran en el panel posterior de la

- unidad y también pueden consultarse en la pantalla LCD de algunos modelos determinados.
- b. Llame al servicio de atención al cliente y un técnico intentará resolver el problema por teléfono. Si no es posible, el técnico emitirá un Número de Autorización para la Devolución de Materiales (RMA#).
  - c. Si la unidad se encuentra en garantía, la reparación es gratuita.
  - d. Los procedimientos de servicio técnico o devolución pueden variar según el país. Consulte las instrucciones específicas para cada país en el sitio web de APC by Schneider Electric (**www.apc.com**).
3. Embale la unidad correctamente para evitar que se dañe durante el transporte. No use nunca bolitas de espuma para el embalaje. Los daños producidos durante el transporte no están cubiertos por la garantía.
- a. **Nota: Al realizar envíos dentro de los Estados Unidos o a los Estados Unidos, DESCONECTE SIEMPRE LA BATERÍA DEL UPS antes del envío conforme las regulaciones del Departamento de Transporte (DOT) de Estados Unidos e IATA.** Las baterías internas pueden permanecer en el UPS.
  - b. Las baterías pueden estar conectadas dentro del paquete de baterías externo durante el envío. No todas las unidades utilizan paquetes de baterías externos.
4. Escriba el N.º de RMA proporcionado por el Servicio de atención al cliente, en la parte exterior del paquete.
5. Envíe la unidad asegurada y con gastos de transporte prepagados a la dirección indicada por el servicio de atención al cliente.

## Garantía limitada de fábrica

Schneider Electric IT Corporation (SEIT) garantiza que sus productos estarán libres de defectos de materiales y mano de obra durante un período de dos (2) años a partir de la fecha de compra. De acuerdo con esta garantía, la obligación de SEIT se limita a reparar o reemplazar, a su absoluta discreción, cualquier producto defectuoso. La reparación o reposición de un producto defectuoso o parte de él no implica la ampliación del período de garantía original.

La garantía se otorga únicamente al comprador inicial, quien debe haber registrado correctamente el producto dentro de los 10 días de realizada la compra. Los productos se pueden registrar en línea en [warranty.apc.com](http://warranty.apc.com).

SEIT no será responsable en virtud de esta garantía si las pruebas y exámenes que pudiera realizar indican que el presunto defecto del producto no existe o es consecuencia del uso indebido, negligencia, instalación o realización de pruebas indebidas, o un funcionamiento o uso del producto que infrinja las recomendaciones de especificaciones de SEIT por parte del usuario final o cualquier otro tercero. Además, SEIT no será responsable por defectos resultantes de: 1) intentos no autorizados de reparar o modificar el producto, 2) conexión o tensiones eléctricas incorrectas o inadecuadas, 3) condiciones operativas inadecuadas en el sitio de instalación, 4) casos fortuitos, 5) exposición a los elementos o 6) robo. En ningún caso SEIT será responsable en virtud de esta garantía de ningún producto en el que el número de serie ha sido alterado, desfigurado o retirado.

**EXCEPTO LO EXPUESTO ANTERIORMENTE, NO SE OTORGA GARANTÍA ALGUNA, EXPLÍCITA O IMPLÍCITA, POR APLICACIÓN DE LA LEY O DE CUALQUIER OTRA FORMA, A PRODUCTOS VENDIDOS, SUMINISTRADOS O QUE SEAN OBJETO DE OPERACIONES DE SERVICIO EN CUMPLIMIENTO DE ESTE ACUERDO O EN RELACIÓN CON EL PRESENTE.**

**SEIT NIEGA TODA GARANTÍA IMPLÍCITA DE COMERCIABILIDAD, SATISFACCIÓN Y ADECUACIÓN PARA UN FIN ESPECÍFICO.**

**LAS GARANTÍAS EXPRESAS DE SEIT NO SE AMPLIARÁN NI REDUCIRÁN, NI SE VERÁN AFECTADAS POR FACTOR ALGUNO Y NO SURGIRÁ OBLIGACIÓN NI RESPONSABILIDAD ALGUNA POR LA PRESTACIÓN DE SERVICIOS TÉCNICOS O DE OTRO TIPO O EL ASESORAMIENTO TÉCNICO O DE OTRO CARÁCTER EN RELACIÓN CON LOS PRODUCTOS.**

**LAS GARANTÍAS Y RECURSOS PRECEDENTES TIENEN CARÁCTER EXCLUSIVO Y PREVALECEEN SOBRE TODAS LAS DEMÁS GARANTÍAS Y RECURSOS. LAS GARANTÍAS DETALLADAS ANTERIORMENTE CONSTITUYEN LA RESPONSABILIDAD EXCLUSIVA DE SEIT Y EL RECURSO EXCLUSIVO DEL COMPRADOR EN CUANTO A CUALQUIER INCUMPLIMIENTO DE DICHAS GARANTÍAS. LAS GARANTÍAS DE SEIT CUBREN SOLAMENTE AL COMPRADOR ORIGINAL Y NO CUBREN A TERCERO ALGUNO.**

**SEIT, SUS REPRESENTANTES, DIRECTORES, AFILIADOS Y EMPLEADOS NO SERÁN RESPONSABLES EN NINGÚN CASO POR NINGÚN TIPO DE DAÑOS INDIRECTOS, ESPECIALES, EMERGENTES O PUNITIVOS QUE PUDIERAN SURGIR DEL USO, EL SERVICIO O LA INSTALACIÓN DE LOS PRODUCTOS, TANTO EN EL CASO EN QUE DICHOS DAÑOS SURGIERAN POR INCUMPLIMIENTO DE CONTRATO O POR AGRAVIO, INDEPENDIEMENTE DE TODA CULPA, NEGLIGENCIA O RESPONSABILIDAD ESTRICTA, O SI SEIT HA SIDO NOTIFICADO CON ANTELACIÓN SOBRE LA POSIBILIDAD DE QUE SURGIERAN DICHOS DAÑOS. CONCRETAMENTE, SEIT NO ES RESPONSABLE DE NINGÚN COSTE, COMO LUCRO CESANTE O PÉRDIDA DE INGRESOS (DIRECTOS O INDIRECTOS), PÉRDIDA DE EQUIPOS, PÉRDIDA DEL USO DE EQUIPOS, PÉRDIDA DE SOFTWARE, PÉRDIDA DE DATOS, COSTOS DE SUSTITUTOS, RECLAMACIONES DE TERCEROS O DE CUALQUIER OTRA ÍNDOLE.**

**NADA DE LO ESTIPULADO EN ESTA GARANTÍA LIMITADA EXCLUYE O LIMITA LA RESPONSABILIDAD DE SEIT POR MUERTE O LESIÓN PERSONAL POR SU NEGLIGENCIA, O MALA INTERPRETACIÓN FRAUDULENTO EN LA MEDIDA QUE NO PUEDE EXCLUIRSE O LIMITARSE POR LA LEY APLICABLE.**

Para reparar equipos cubiertos por la garantía se debe solicitar un número de autorización de devolución de material (RMA) al departamento de atención al cliente. Los clientes que tengan reclamaciones por garantía pueden acceder a la red mundial de servicio al cliente de SEIT a través del sitio web de APC: [www.apc.com](http://www.apc.com). Elija su país en el menú desplegable de selección de países. Abra la pestaña Support (Servicio al cliente) en la parte superior de la página Web para obtener información de contacto con el servicio de atención al cliente en su región. Los productos deben devolverse con los gastos de transporte prepagados y deben estar acompañados por una breve descripción del problema y prueba de la fecha y lugar de compra.





# APC by Schneider Electric

## Servicio mundial de atención al cliente

Se puede obtener servicio de atención al cliente gratuito para éste y todos los demás productos de APC by Schneider Electric de las siguientes maneras:

- Consulte el sitio web de APC by Schneider Electric ([www.apc.com](http://www.apc.com)) para acceder a los documentos de la Base de conocimientos de APC y para enviar solicitudes de atención al cliente.
  - **www.apc.com** (Oficina central)  
Conéctese a los sitios web de APC by Schneider Electric adaptados para países específicos, cada uno de los cuales ofrece información de atención al cliente.
  - **www.apc.com/support/**  
Asistencia mundial a través de la Base de conocimientos de APC y mediante asistencia electrónica.
- Póngase en contacto con un Centro de atención al cliente de APC by Schneider Electric por teléfono o correo electrónico.
  - Centros locales, específicos de cada condado: diríjase a **www.apc.com/support/contact** para obtener información de contacto.
  - Póngase en contacto con el representante de APC by Schneider Electric o con el distribuidor a quien compró el producto de APC by Schneider Electric para recibir información sobre cómo utilizar el servicio local de atención al cliente.

© 2020 APC by Schneider Electric. Smart-UPS y PowerChute son propiedad de Schneider Electric Industries S.A.S. o sus empresas afiliadas. Todas las demás marcas comerciales son propiedad de sus respectivos titulares.